

*Dim*sense
SENSIBLE DIMMER **USER'S MANUAL**

Architectural Control

PSL Control Series

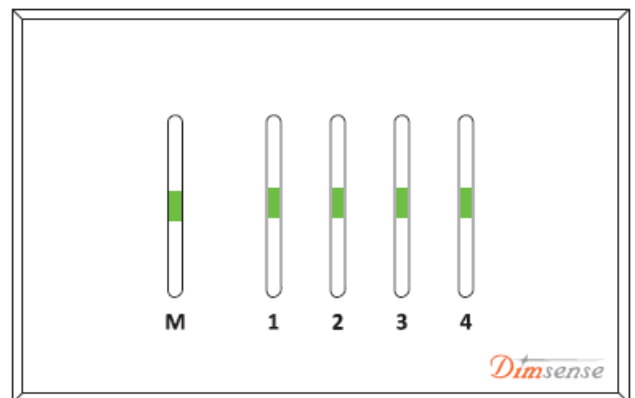
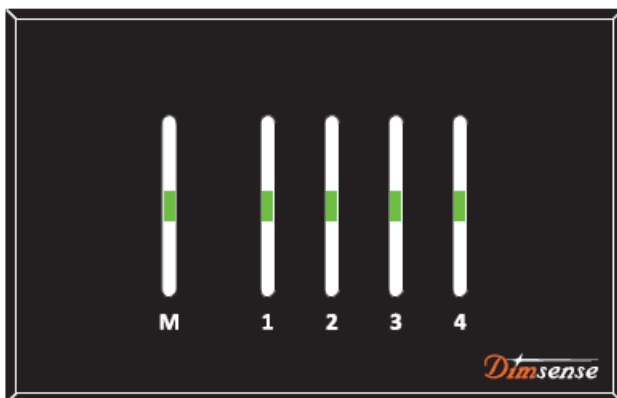

PSL-104

- *SLIDE FADER 4CH./B*
 - *SLIDE FADER 4CH./W*
-

Architectural Control

PSL-SERIES

● *PSL-104 : SLIDE FADER 4CH.*

FEATURE

1. มี 4 CHANNEL ANALOG OUTPUT 0-10Vdc
2. มี 1 SLIDE MASTER CONTROL
3. ใช้ POWER SUPPLY 18-24 V.DC.
4. สามารถติดตั้งได้แบบติดผนัง (WALL MOUNTED)
5. สามารถติดตั้งในกล่องอเนกประสงค์
6. ขนาด W x D x H (mm) 80 x 42.50 x 125

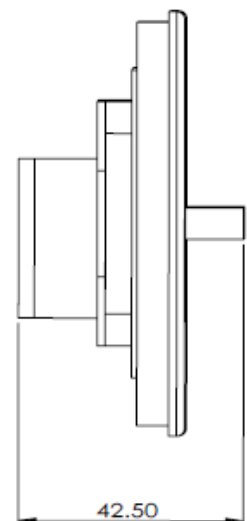
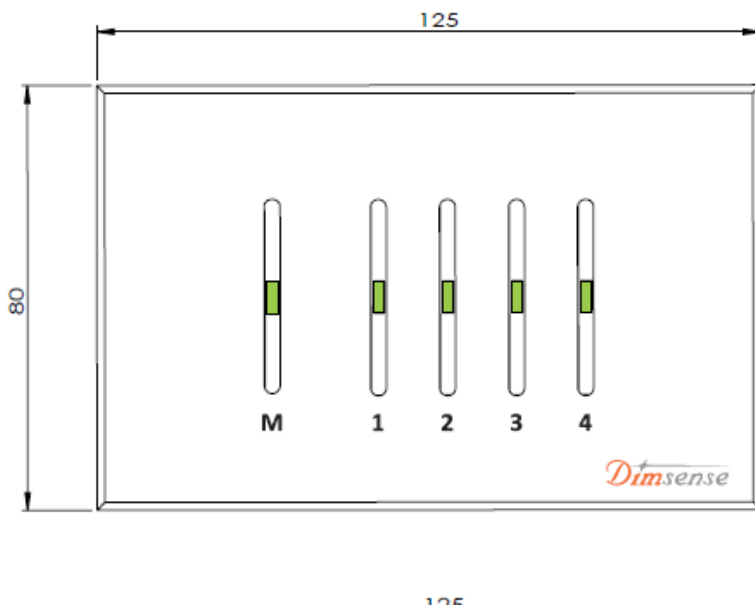

ขั้นตอนการติดตั้งและต่อใช้งาน PSL-104

การติดตั้ง

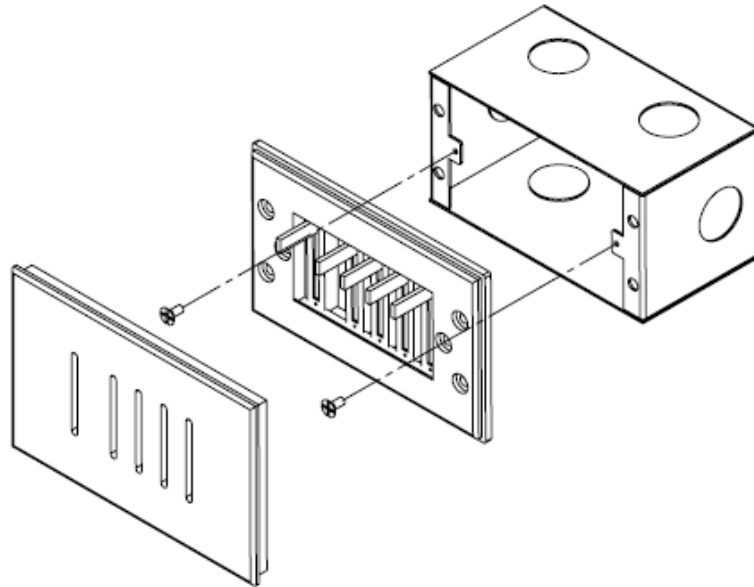

การต่อเข้าระบบ

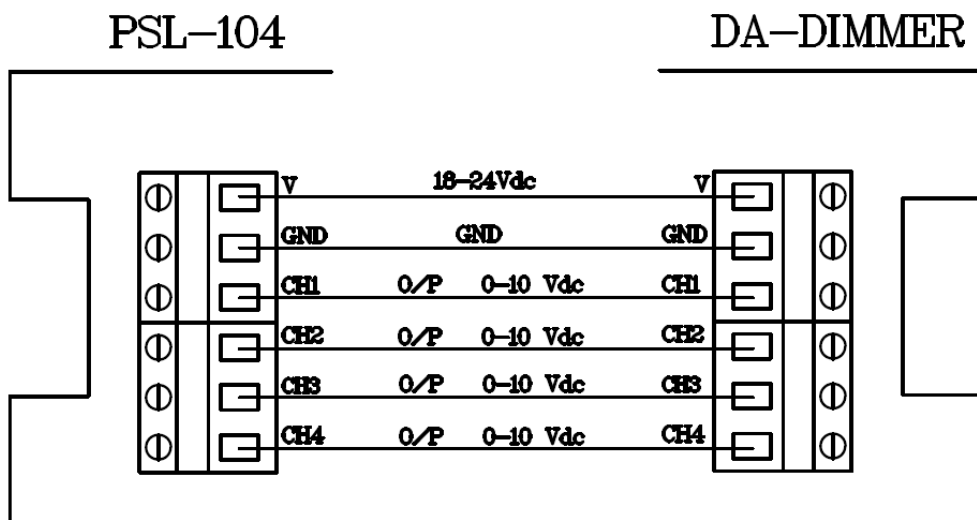

- 📄 ใช้สาย TPEV. ขนาด 0.65 SQ mm
- 📄 PSL-104 รับแรงดันไฟฟ้า 18-24 Vdc จาก DIMMER
- 📄 PSL-104 จ่ายแรงดันไฟฟ้า 0-10 Vdc ไปยัง DIMMER
- 📄 จ่ายไฟเข้าสู่ระบบ
- 📄 ปรับปุ่ม SLIDE ควบคุมแสงสว่างของแต่ละ CHANNEL ได้ตามต้องการ

การรับประกัน

เมื่อผลิตภัณฑ์จำเป็นต้องได้รับบริการตรวจสอบ ขอให้ท่านนำผลิตภัณฑ์ส่งมายังแผนกบริการ พร้อมทั้งแจ้งรายละเอียดข้อบกพร่องของผลิตภัณฑ์ด้วย และกรุณาแสดงหรือแนบบัตรรับประกันคุณภาพสินค้ามาด้วยทุกครั้ง

เงื่อนไขการรับประกันคุณภาพสินค้า

1. ทางบริษัทฯ รับประกันคุณภาพสินค้า ในกรณีที่มีการใช้งานตามปกติ หรือความผิดพลาดที่เกิดจากโรงงาน หากเกิดความเสียหายจากเหตุผลดังกล่าวข้างต้น โปรดติดต่อบริษัทฯ ทันที
2. การรับประกันนี้ ไม่รวมถึงความเสียหายของอุปกรณ์อื่น ๆ ที่มาต่อเข้ากับสินค้าตามในสัญญา

การรับประกัน จะไม่ครอบคลุมถึง ในกรณีที่

1. บัตรรับประกันสูญหาย
2. การแก้ไขเปลี่ยนแปลงบัตรรับประกันสินค้าโดยมิได้แจ้งให้ทางบริษัทฯ ทราบ
3. ความเสียหายที่เกิดขึ้น เนื่องจากภัยธรรมชาติ
4. ความเสียหายอันเกิดจากการเคลื่อนย้าย
5. เครื่องถูกติดตั้ง หรือ ใช้งานอย่างผิดวิธีที่ทางผู้ผลิตกำหนดไว้
6. มีการดัดแปลง หรือซ่อมแซมสินค้าโดยไม่ได้รับอนุญาตจากบริษัทฯ



AIM. MARKETING CO.,LTD.

บริษัท เอไอเอ็ม. มาร์เก็ตติ้ง จำกัด

หมู่บ้าน ลภาวัน 17 เลขที่ 200/45-46 ม.5 ต.บางรักน้อย อ.เมือง จ.นนทบุรี

โทรศัพท์ 02-159-9463-65 แฟกซ์ 02-159-9466