

*Dim*sense  
SENSIBLE DIMMER **USER'S MANUAL**

---

# *Architectural Control*

## *PSL :Proud Series Lunar*

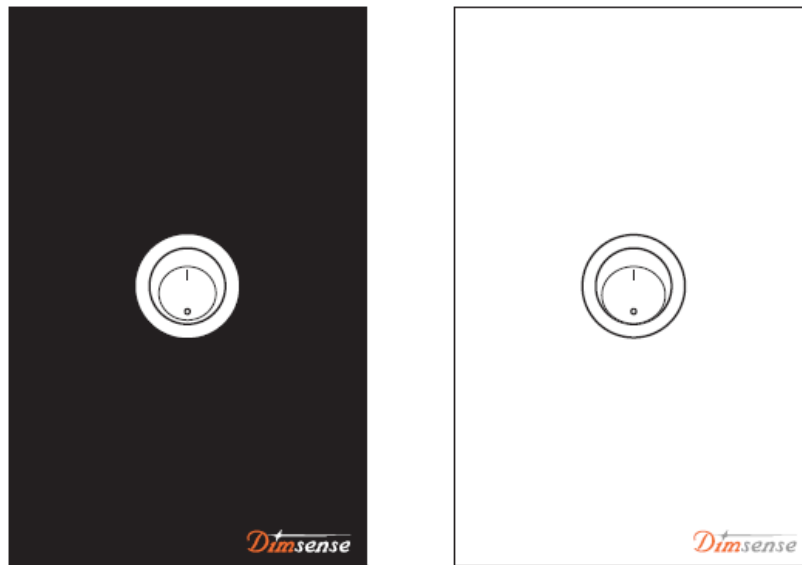

### *PSL-PSTB & PSL-PSTW*

- ***PARTITION SENSOR***

# *Architectural Control*

## *PSL-SERIES*

### ● *PSL-PST : PARTITION SENSOR*

#### *FEATURE*

1. ควบคุมการทำงานของวงจร ด้วยระบบไมโครคอนโทรลเลอร์
2. สามารถแบ่งห้องได้โดยไม่จำกัดจำนวนห้อง
3. ใช้ POWER SUPPLY 18-24 V.DC.
4. สามารถติดตั้งแบบติดผนัง ( WALL MOUNTED )
5. ขนาด W x D x H (mm) 80 x 40 x 115

## DIAGRAM การต่อใช้งาน PSL-PSB

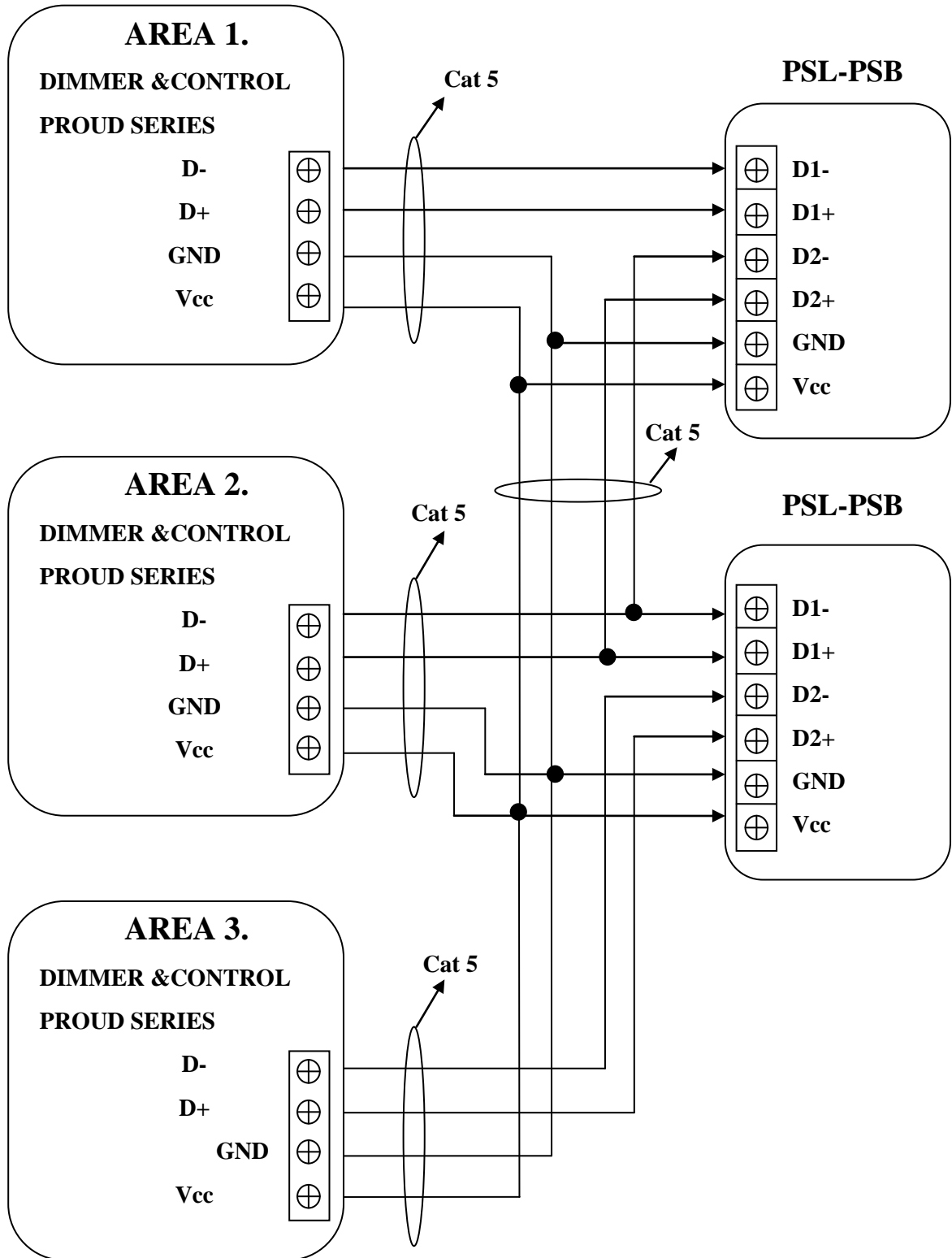

- 📄 เมื่อต้องการการรวมห้อง ให้กดสวิทช์ ON
- 📄 การรวมห้องทำได้เฉพาะห้องที่ติดกันเท่านั้น

## การรับประกัน

เมื่อผลิตภัณฑ์จำเป็นต้องได้รับบริการตรวจสอบ ขอให้ท่านนำผลิตภัณฑ์ส่งมายังแผนกบริการ พร้อมทั้งแจ้งรายละเอียดข้อบกพร่องของผลิตภัณฑ์ด้วย และกรุณาแสดงหรือแนบบัตรรับประกันคุณภาพสินค้ามาด้วยทุกครั้ง

## เงื่อนไขการรับประกันคุณภาพสินค้า

1. ทางบริษัทฯ รับประกันคุณภาพสินค้า ในกรณีที่มีการใช้งานตามปกติ หรือความผิดพลาดที่เกิดจากโรงงาน หากเกิดความเสียหายจากเหตุผลดังกล่าวข้างต้น โปรดติดต่อบริษัทฯ ทันที
2. การรับประกันนี้ ไม่รวมถึงความเสียหายของอุปกรณ์อื่น ๆ ที่มาต่อเข้ากับสินค้าตามในสัญญา

## การรับประกัน จะไม่ครอบคลุมถึง ในกรณีต่อไปนี้

1. บัตรรับประกันสูญหาย
2. การแก้ไขเปลี่ยนแปลงบัตรรับประกันสินค้าโดยมิได้แจ้งให้ทางบริษัทฯ ทราบ
3. ความเสียหายที่เกิดขึ้น เนื่องจากภัยธรรมชาติ
4. ความเสียหายอันเกิดจากการเคลื่อนย้าย หรืออุบัติเหตุ จากการใช้เครื่องอย่างผิดวิธี
5. เครื่องถูกติดตั้ง ซ่อมแซม หรือใช้งานนอกเหนือจากวิธีการที่ทางผู้ผลิตกำหนดไว้
6. มีการปรับปรุง คัดแปลง หรือซ่อมแซมสินค้าโดยไม่ได้รับอนุญาตจากบริษัทฯ



**AIM. MARKETING CO.,LTD.**

**บริษัท เอไอเอ็ม. มาร์เก็ตติ้ง จำกัด**